



e-BoX

Die elektrische Faber e-BoX Serie wurde speziell für nachhaltigkeitsbewusste Kaminliebhaber entwickelt, die nach einer hochwertigen und 100% zukunftsbeständigen Alternative für einen stimmungsvollen Gas- oder Holzkamin suchen, die aber auch Wert auf ein gutes Preis-Leistungsverhältnis legen. Die neue Faber e-BoX Serie stellt eine einzigartige Lösung dar, wenn Sie nach Herzenslust ein knisterndes, stimmungsvolles Kaminfeuer genießen möchten, jedoch ohne die herkömmlichen Einschränkungen, die mit dem Einbau eines Gas- oder Holzkamins verbunden sein können. Zum Beispiel aufgrund der Wohnumgebung (Stadt), Etagenwohnung, eines fehlenden Gasanschlusses oder Rauchabzugs, oder aufgrund der gewünschten Einbaustelle.

e-BoX | 1000/450 |



DEKORATIONSMÖGLICHKEITEN



Produktinformationen



Heizelement:	Ja
Abzugsmaterial:	-
Watt:	1400 W
Volts:	230-240 V
Wasserverbrauch:	0,3 l/h
Wasserdruck:	0,5-8 Bar
Wasseranschluss:	1/2" - 1/4"



Spezifikationen

Außenmaße B x H x T in mm

1140 x 800 x 405

Feuersicht B x H x T in mm

1032 x 368

System

e-BoX burner

Innendekor

Holzsplitter / Weiße Kiesel /
Acrylic Ice

Rückwand

Flachstahl

Fernbedienung

App und Bluetooth-Fernbedienung

Heizleistung

1,0 kW

Steuersystem

-

Energielabel

-

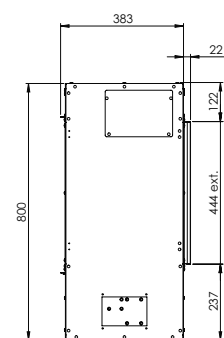
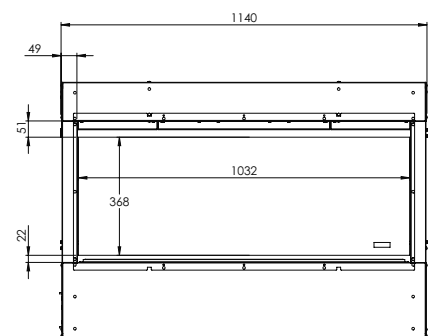
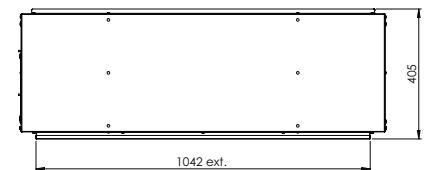

There is **so much to tell...**